

## 製造中止

(2019年10月31日)

寸法表 単位:mm

呼び	A	B	C
1¼	87	31	86
1½	96	35	95
1½×1¼	88	31	89
2	115	42	114
2×1¼	95	31	98
2×1½	102	35	103
2½	140	51	139
2½×1½	108	35	114
2½×2	120	42	123
3	160	58	158
3×2	126	42	133
3×2½	145	51	147
4	200	72	198
4×2	135	42	149
4×2½	155	51	164
4×3	168	58	173

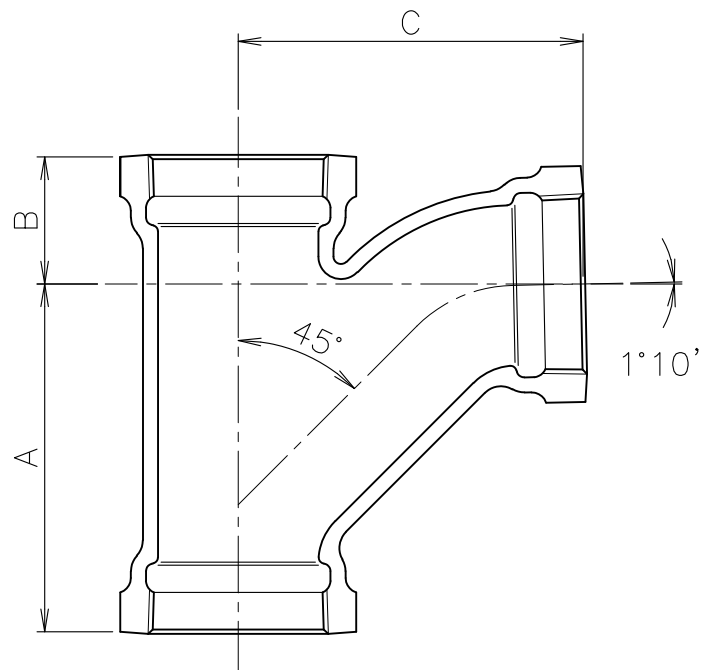

- 本製品は、材質を「可鍛鉄品」に仕様を変更させていただきます。  
旧仕様製品は製造中止とさせていただきますので、弊社在庫が無くなり次第、販売中止とさせていただきます。

5				10			
4				9			
3				8			
2				7			
1	本体	FC150	熔融亜鉛めっき	6			
部番	部 品 名	材 質	備 考	部番	部 品 名	材 質	備 考
品番	DF TY	名称	ドレネージ継手 90°大曲りY	承認	製図	Izumi	Wada
図番	DNAP0802-06	作成 / 更新	2003. 8.26 / 2019.10.29	 <b>ダイドレ</b> 株式会社			