

蓋の開け方…矢印の方向に蓋を
引き上げて行きます。

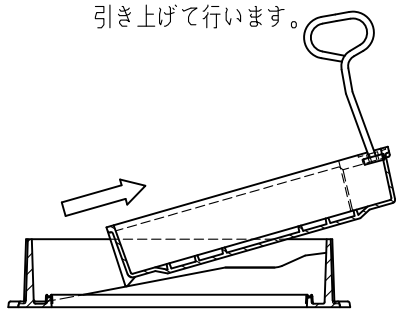

寸法表

単位:mm

品番 符号	呼び	D	A	B	C	E	H	t	インターロッキングブロック充填用	
									破壊荷重kN	安全荷重kN
OMIS-DH	600	600	685	704	737	773	120	7	200 {20,409kgf}	50 {5,103kgf}

- 蓋の開閉には専用工具No.8（別売）をご使用下さい。
 - スライド開閉式です。
 - 高さ80mmのブロックまでの充填ができます。（充填深さ：90mm）
 - 簡易密閉形です。
 - 銘板（「汚水」、「雨水」他）（別売）もご用意しております。
- 破壊試験加重体φ330

5						10				
4	取手カバー	CR				9				
3	パッキン	CR				8				
2	枠	FC200		防錆塗装		7				
1	蓋	FCD500-7		防錆塗装		6				
部番	部品名	材質	備考	部番	部品名	材質	備考			
品番	600 OMIS-DH	名称	重耐型		インターロッキングブロック（H=80mm）用 化粧マンホールふた（铸铁目地）	承認	製図			
						Izumi	Wada			

図番	HNAV1202-02	作成 / 更新	2010. 1.14 / 2022. 3.24
----	-------------	---------	-------------------------

